

打摺壓布腳

-A-

◆ 固定壓布腳步驟 (對照圖 A)

- (1) 設定機器為直線車縫
- (2) 將針棒提至最高點
- (3) 裝上打摺壓布腳，將叉架臂缺口(b)對準並置入針桿插孔(e)。
將(a)對準(d)孔，並將螺絲(f)鎖緊。
確認壓腳固定螺絲及針桿螺絲牢固鎖定。
- (4) 確認針可通過打摺壓布腳的針孔洞(c)
- (5) 稍微降下針並將針線引入針孔洞。
將針和下線斜斜地穿過送布齒。

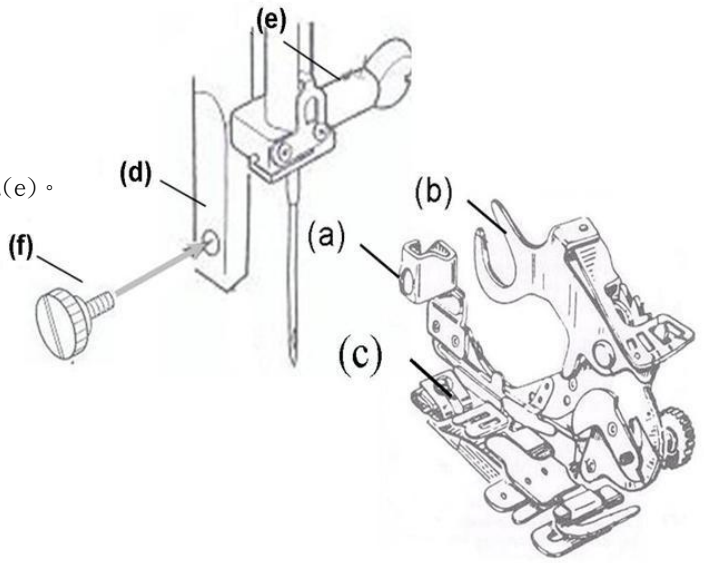

◆ 置放布料步驟

(1) 單一布料打摺(對照圖 B)

將欲打摺的布料穿過位置(a)，且置於(b)和(c)之間，再往前置於(d)下方。

(2) 與另塊布料連接並打摺(對照圖 C)

先將第一塊布料如步驟(1)置放，再將欲連接的布料先穿越位置(a)，再置於(c)下方，最後將布料置於(d)下方，即可進行打摺。

-D-

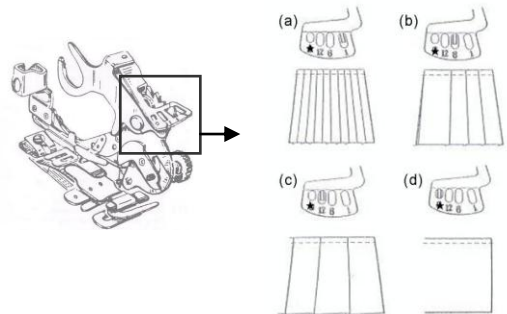

◆ 調整打摺間距(對照圖 D)

- (a) 刻度尺移到"1"，可每針都打摺。
- (b) 刻度尺移到"6"，壓布腳每六針會進行打摺。
- (c) 刻度尺移到"12"，壓布腳每十二針會進行打摺。
- (d) 刻度尺移到"☆"，會進行一般直線車縫。

◆ 調整縐摺大小(對照圖 E)

旋轉螺絲(a)至預定的刻度。

刻度愈大(如刻度8)，縐摺愈大，如圖(b)

刻度愈小(如刻度1)，縐摺愈小，如圖(d)

-E-

